

Le P'tit Plus



Edito

Bonjour à tous,

Je profite de ce moment pour vous souhaiter une excellente année 2021, à vous et à votre famille, que nous espérons tous comme l'année qui mettra un terme à la pandémie mondiale. Nous venons en effet de traverser une année si particulière que nul n'avait imaginé. Nous sommes donc dans un environnement instable où il est difficile de se projeter et où beaucoup de pans de l'économie souffrent

Et pourtant, dans ce contexte si particulier, nous connaissons une dynamique exceptionnelle qui avait démarré avant le premier confinement et qui s'est accéléré après celui-ci.

Aujourd'hui, nous profitons de la conjonction de plusieurs facteurs qui nous permettent d'envisager l'année à venir « presque » sereinement. En effet, en dépit de cette situation si particulière, l'entreprise a de nombreux atouts pour rebondir :

- Une prise de commande historique avec un carnet de commande bien rempli jusqu'à la fin de l'année 2021,
- Une clôture d'exercice comptable à l'équilibre à fin Juillet 2020 malgré une activité interrompue pendant 1 mois et demi et un résultat qui s'annonce bon pour Juillet 2021 permettant ainsi de poursuivre le renforcement de nos fonds propres. Et plus les fonds propres sont importants plus nous sécurisons notre avenir grâce à la solidité financière de l'entreprise,
- Notre capacité à libérer dès cette année le Prêt garanti par l'Etat (PGE),
- Une notoriété grandissante grâce à votre travail sérieux et investi,
- Un recrutement soutenu au niveau de la production grâce à la bonne image que nous véhiculons permettant ainsi de ne pas compenser la surchauffe d'activité par du personnel intérimaire qui coûte cher et qui profite essentiellement aux agences de travail temporaire et pas au personnel,
- Un plan de formation soutenu pour renforcer nos compétences et notre savoir-faire,
- Un renforcement de nos services supports technique avec un service QSE et méthodes performant,
- La création d'un poste d'acheteur pour rationaliser nos achats et un poste d'informaticien pour apporter de la sécurité et du confort aux utilisateurs,
- Un nouveau logiciel de gestion de parc afin de mieux gérer, positionner et anticiper notre matériel,
- Un travail de réflexion sur les logiciels métier avec un nouveau logiciel paie en déploiement (les bulletins seront générés par celui-ci dès fin Janvier), un logiciel RH en déploiement sur 2021 pour un meilleur suivi de votre parcours (évolution, formations,....) et la possibilité de poser ses demandes de congés en ligne,

- Une équipe commerciale plus performante avec le regroupement des services Génie Civil, bâtiment et industriel pour apporter la meilleure expertise sur des projets de plus en plus conséquents.

Bref, comme vous le voyez au travers de ces quelques exemples et en parcourant ce nouveau numéro, les feux sont au vert grâce à votre investissement, votre créativité et votre envie de bien faire !

Toutefois, ne nous contentons pas de regarder notre nombril car l'économie et la société changent très vite et nous devons poursuivre avec toujours l'envie de faire toujours mieux et avoir conscience que le marché peut se retourner très vite.

Pour 2021, nous aurons de beaux projets à mener pour que l'entreprise poursuive son évolution et sa singularité nous permettant d'assumer notre adage : « Construire autrement ».

Parmi les projets importants de 2021 :

- Poursuivre le recrutement pour renforcer les équipes de production (objectif de 25 recrutements),
- Maintenir notre présence sur l'activité logement/bureau et poursuivre le développement de l'activité Génie Civil avec des opérations de plus grande taille,
- Continuer notre accompagnement des maîtres d'ouvrage en amont des dossiers sur des projets techniques (constructions mixtes béton/bois/métal...),
- S'installer définitivement sur la région parisienne avec la réalisation d'opérations de plus grande taille ...
- Revoir nos fondamentaux dans le domaine de la sécurité car la COVID 19 nous a parfois éloigné de certaines règles élémentaires qui vous protègent et garantissent la pérennité de l'entreprise,
- Continuer l'accompagnement des chantiers avec le service méthode avec des outils toujours plus performants (REVIT,...) et la diffusion plus régulière de fiches bonnes pratiques et matériel,
- Finaliser le travail sur la dématérialisation et la gestion électronique des documents...

Pour finir, je m'adresse également à nos nombreux collaborateurs qui nous ont rejoint cette année et qui ont connu une année si particulière également. Je vous souhaite donc la bienvenue et espérons que les restrictions liées à la pandémie soient levées le plus rapidement possible pour que nous puissions relancer nos rencontres conviviales pour mieux se connaître et échanger sur vos premiers pas dans l'entreprise.

Encore tous mes meilleurs vœux pour cette nouvelle année 2021, merci pour le travail de qualité réalisé en 2020 et en comptant sur vous pour rester vigilant face à la COVID19 pour vous, vos collègues et la pérennité de l'entreprise.

Bonne lecture
Sébastien GAUDIN



L'agenda 2021

Férié :

Lundi 5 avril 2021

Jeudi 13 mai 2021

Mercredi 14 juillet 2021

Lundi 1^{er} novembre 2021

Jeudi 11 novembre 2021

RTT :

Vendredi 14 mai 2021

Lundi 24 mai 2021

Vendredi 24 décembre 2021

Lundi 27 décembre 2021

Congés d'été :

Du lundi 02 août 2021

Au vendredi 27 août 2021
inclus

Congés d'hiver :

Du mardi 28 décembre 2021

Au vendredi 31 décembre
2021 inclus

Carnet Rose

Félicitations à ...

Jérôme COULOMBEL pour la naissance de Yuna le 22 juin 2020

Florian CORDON pour la naissance d'Alba le 16 juillet 2020

Fortuné JEAN pour la naissance de Naïca le 24 août 2020

David PERCEVAULT pour la naissance de Mahé le 1^{er} septembre 2020

Pauline LAISNE pour la naissance de Lohan le 11 octobre 2020

Mohammed EL ATMANI pour la naissance de Moncef le 18 octobre 2020

Victor BUISINE pour la naissance de Gustave le 18 octobre 2020

Ludovic LE COURTOIS pour la naissance de Lohen le 21 octobre 2020

Julien HOUSSAIS pour la naissance de Matya le 15 novembre 2020

Yoann FOUCHE pour la naissance de Jules le 24 novembre 2020

Romain PEVRIER pour la naissance d'Azéline le 7 décembre 2020

Jim GERMANY pour la naissance de Naël le 8 décembre 2020

Bienvenue à...

Anaïs OZENNE | 02/06/2020 | Ingénieure Travaux

Jean FORTUNE | 29/06/2020 | Coffreur Bancheur

Gilles MIGAULT | 29/06/2020 | Chef de chantier Principal

Younss HROUCH | 01/07/2020 | Ingénieur Travaux

Steve SOIVIN | 06/07/2020 | Chef de Projet

Mickaël ROLLAND | 10/08/2020 | Chef d'Equipe Production

Mickaël EOUZAN | 24/08/2020 | Chef de Chantier

Éric BAZIN | 31/08/2020 | Coffreur Bancheur

Thibault CONNAN | 31/08/2020 | Coffreur Bancheur

Camille DUGUE | 31/08/2020 | Coffreur Bancheur

Romain HUET | 31/08/2020 | Apprenti Conducteur de Travaux

Tom JAUNATRE | 31/08/2020 | Apprenti Chef de Chantier

Jean Philippe MARTINS | 31/08/2020 | Coffreur Bancheur

Guillaume RAULT | 31/08/2020 | Apprenti Chef de Chantier

Mickaël RIOCHE | 31/08/2020 | Chef de Chantier

Julien ROUE | 31/08/2020 | Apprenti Conducteur de Travaux

El Arbi ZEMKOUR | 31/08/2020 | Coffreur Bancheur

Adeline HOUDAYER | 03/09/2020 | Assistante Administrative

Quentin DERRIEN | 07/09/2020 | Apprenti Méthode

Yacouba TANGARA | 07/09/2020 | Apprenti Maçon

Abdellatif EL GHAZI | 14/09/2020 | Grutier

Yohann FLOCH | 14/09/2020 | Acheteur

Christopher LEPROULT | 14/09/2020 | Coffreur Bancheur

Cyril MADANI | 14/09/2020 | Coffreur Bancheur

Cippora MARCHAND | 14/09/2020 | Apprentie comptable fournisseurs
Paul CORVAISIER | 21/09/2020 | Coffreur Bancheur
Jennifer AUBIN | 05/10/2020 | Animatrice QSE
Plamen IVANOV | 05/10/2020 | Coffreur Bancheur
Yann-Alan MADEC | 05/10/2020 | Grutier
Lahcen OUCHAMMOU | 05/10/2020 | Grutier
El Khier YOUS | 05/10/2020 | Coffreur Bancheur
Aurélien BRUNO | 19/10/2020 | Conducteur de Travaux Principal Ile de France
Christophe LACOURLY | 19/10/2020 | Coffreur Bancheur
Erwan HUBERT | 02/11/2020 | Ingénieur Travaux
Esteban BUSSON | 09/11/2020 | Apprenti Chef de Chantier
Christopher SAVY | 09/11/2020 | Apprenti Chef de Chantier
Nicolas BOUCHER | 16/11/2020 | Chef d'Equipe Production
Romain TOUZE | 16/11/2020 | Coffreur Bancheur
Youness FIKRI | 04/01/2021 | Chef d'Equipe Production
El Habib MERMIT | 04/01/2021 | Finisseur
Omar SLIMANI | 04/01/2021 | Coffreur bancheur

Recrutement

D'ici quelques semaines, nous accueillerons Jimmy TRICHET en tant que responsable informatique réseau au sein de CNR.
Ce nouveau poste va nous permettre une sécurité et un confort pour notre système informatique !

Il ne faudra pas hésiter à le contacter pour vos problèmes informatiques !

Les chantiers

Logement

❖ Les chantiers en cours

- 29 logements Inside** | Groupe Lamotte | RENNES (35)
- 50 logements Corner** | Groupe Launay | RENNES (35)
- 60 logements G16-G17** | Neotoa | CESSON-SÉVIGNÉ (35)
- 71 logements Pure** | Groupe Launay | RENNES (35)
- 43 logements Ker Gilly et Ti Gilly** | Marignan | SAINT-GILLES (35)
- 50 logements et 21 logements Start 2** | Emeraude Habitation et Bati Armor | SAINT-MALO (35)
- 20 logements collectifs Bellucia** | Groupe Launay | ST-GRÉGOIRE (35)
- 53 logements Garden Hill** | Greestone | RENNES (35)
- 28 logements Le Gabriel** | Bouygues Immobilier | RENNES (35)
- 87 logements Calma** | Bati Armor & Aiguillon | RENNES (35)
- 97 logements Patio Sévigné** | ARC Promotion & Aiguillon | CESSON-SÉVIGNÉ (35)
- 37 logements Lilly** | Groupe Launay | CESSON-SÉVIGNÉ (35)
- 165 logements, commerces et parking public Ann Court** | Cameron's | JERSEY (UK)



97 logements Patio | CESSON-SEVIGNE (35)



87 logements Calma | RENNES (35)



37 logements Lilly | CESSON-SÉVIGNÉ (35)



165 logements Ann Court | JERSEY

❖ Les chantiers en finition

205 logements Linéa Verde & RPA | Groupe Lamotte | RENNES (35)

75 logements Bellagio | Bati Armor & Groupe Launay | ST-GRÉGOIRE (35)

78 logements collectifs Twirly et Twisty | Groupe Launay | CESSON-SÉVIGNÉ (35)

69 logements Le Start et 4 cellules commerciales | Bati-Armor | ST-MALO (35)

30 logements Butterfly | Bati Armor | RENNES (35)

84 logements Canephora | Sacib | ST-MALO (35)

20 logements Bianca | Groupe Launay | RENNES (35)

40 logements Arty | Neotoa | CESSON-SÉVIGNÉ (35)

43 logements ZAC de la Pyramide | Groupe Ametis | LIEUSAINT (77)

33 logements Sinopia | Habitation Familiale | RENNES (35)

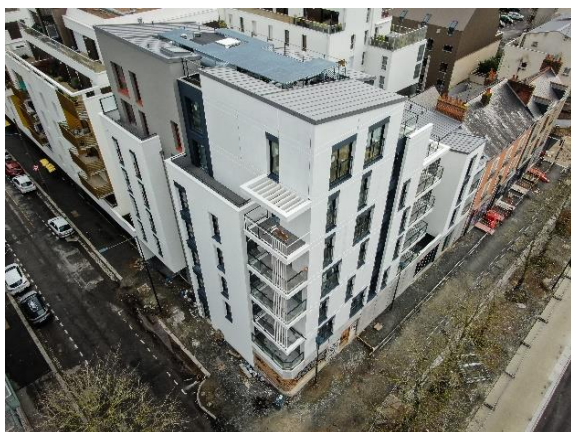

20 logements Bianca | RENNES (35)



43 logements ZAC de la Pyramide | LIEUSAINT (77)

❖ Les chantiers à venir

28 logements Le Plessis | Keredes | BETTON (35)

32 logements Via Silva | Archipel Habitat | RENNES (35)

80 logements Quai 80 | Keredes | RENNES (35)

32 logements Les Jardins d'Iris | OCDL Groupe Giboire | BETTON (35)

19 logements Air | Bati Armor | RENNES (35)

Pôle santé d'Orgemont | LNA Santé | MEAUX (77)



80 logements Quai 80 | Keredes | RENNES (35)



32 logements Via Silva | Archipel habitat | RENNES (35)

❖ Les chantiers en cours

Hôtel de 112 chambres Suitcase | Suitcase Hospitality | SAINT-OUEN (93) OK

Construction d'un bâtiment de bureaux Cedricom | West Promotion | BETTON (35)

Lycée La Providence | Ogec Enemble La Mennais | SAINT-MALO (35)

83 logements collectifs Ilot A et 1 Intermarché | Sacib | ST-MALO (35)



Lycée La Providence | SAINT-MALO (35)

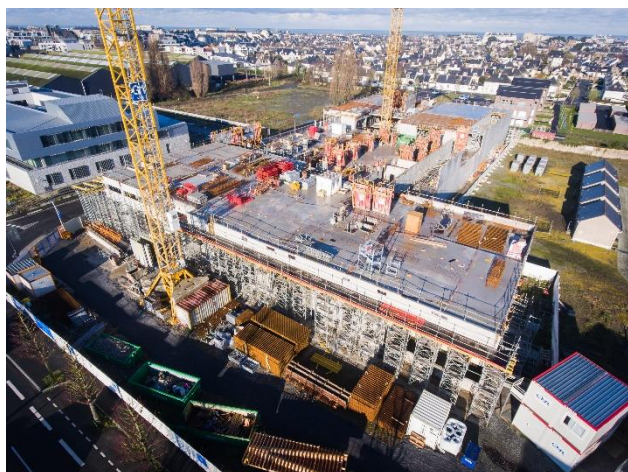

83 logements et 1 Intermarché | ST MALO (35)

❖ Les chantiers en finition

Bâtiment de stockage frigorifique | New Cold | MONTAUBAN-DE-BRETAGNE (35)

Construction de bureaux B4 – Lobby | Groupe Launay | CESSON-SÉVIGNÉ (35) OK



Bâtiment de stockage frigorifique | MONTAUBAN-DE-BRETAGNE (35)

❖ Les chantiers à venir

Bureaux | Cap 2022 | RENNES (35)

Bois Lilas | Lamotte | ST JACQUES DE LA LANDE (35)

Bureaux Le Black | SCCV Le Black | PACE (35)



Bureaux CAP 2022 | RENNES (35)

❖ Les chantiers en cours

Station d'épuration de l'usine Armor Protéines | SAINT-BRICE-EN-COGLÈS (35)

Bassin Tampon de Plaisance | RENNES (35)

Station d'épuration | LA REGRIPIÈRE (44)

Station d'épuration | SAINT-QUAY-PORTRIEUX (22)

Station d'épuration | SOULLANS (85)

Construction de la Centrale Biogaz des Coëvrons | SAINTE SUZANNES ET CHAMMES (53)

Construction d'une station de pompage incendie | BAINS SUR OUST (35)



Centrale Biogaz des Coëvrons | SAINTE SUZANNES ET CHAMMES (53)

❖ Les chantiers en finition

Station d'épuration | EPINIAC (35)

Passerelle chariots et d'une dalle déchets | SAINT-BRICE-EN-COGLÈS (35)

Unité de décarbonatation pour l'usine de Tizon | LANDUJAN (35)

Bassin Tampon de la station d'épuration Laïta | ANCENIS (44)

Tour bio-active | ST BRICE-EN-COGLÈS (35)

Station d'épuration de l'usine LDC | VAIGES (53)

Usine d'eau potable | ILE DE GROIX (56)

Station d'épuration | MÉZANGERS (53)

Station d'épuration | LANTIC (22)

Station d'épuration | ST-DONAN (22)

Station d'épuration | LA POUEZE (49)



Unité de décarbonatation pour l'usine de Tizon | LANDUJAN (35)

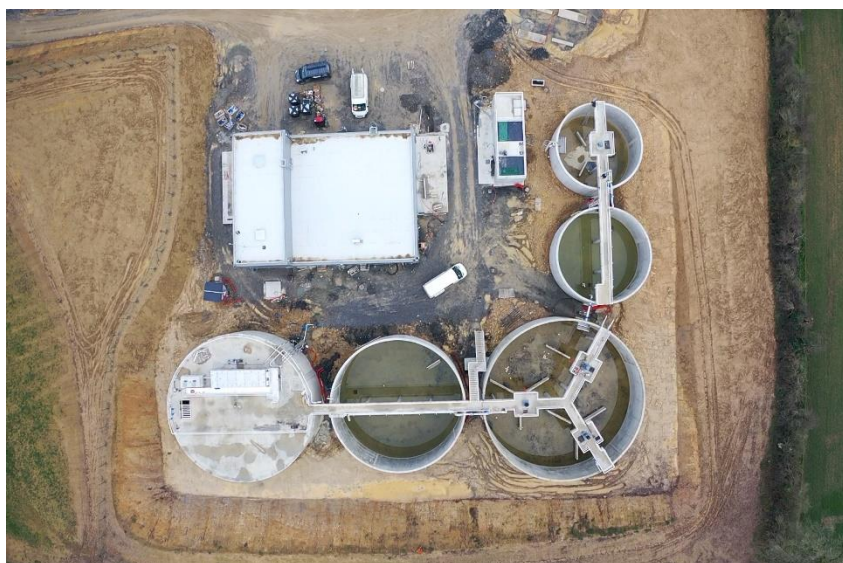

Station d'épuration de l'usine LDC | VAIGES (53)



❖ Les chantiers à venir

Bâche au sol de 4000M3 Station de pompage de Blanche-Roche et Travaux Annexes | SAINT JOUAN DES GUERETS (35)

Construction de la nouvelle station d'épuration Saint-Gilles-Croix-de-Vie | GIVRAND (85)

Station d'épuration | ROSPEZ (22)

Projet de démonstrateur de recherche expérimentale pour le recyclage des eaux usées depuis la station de traitement des Olonnes vers la retenue du Jaunay | LES SABLES D'OLONNE (85)

Station d'épuration | LORIENT (56)



Station d'épuration | ROSPEZ (22)

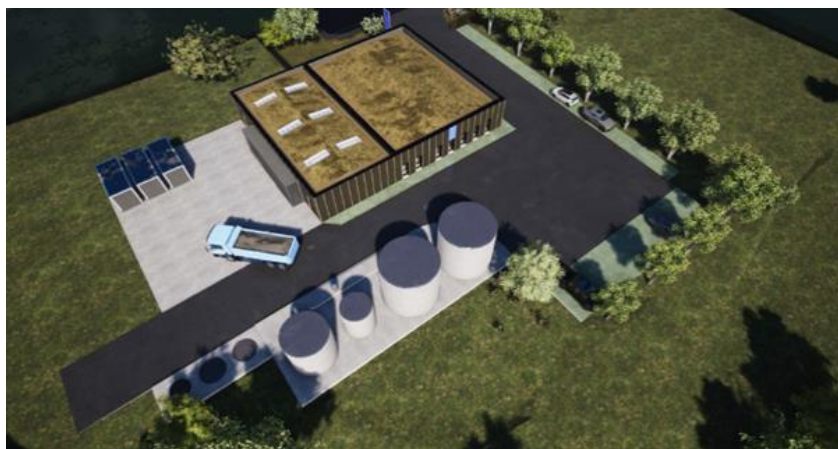

Projet de démonstrateur de recherche expérimentale pour le recyclage des eaux usées depuis la station de traitement des Olonnes vers la retenue du Jaunay | LES SABLES D'OLONNE

Innovations 2020

Voici les innovations de l'année 2020 ! Elles seront mises en avant lors de notre prochaine soirée de l'innovation lorsque la situation sanitaire nous le permettra. Bravo aux innovateurs !!

SUPPORT POTELET POLYVALENT

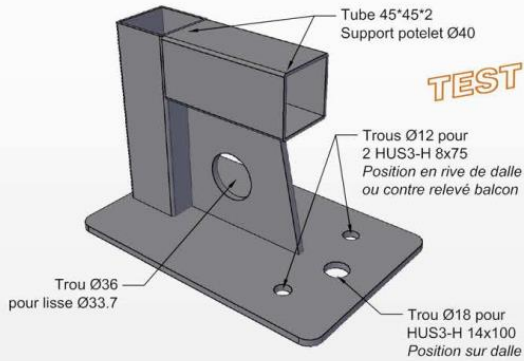

TEST EN COURS



Pour mise en place à l'horizontale sur dalle et à la verticale sur rive de dalle ou relevé

EQUERRE BALCONS PREFABRIQUE

Mise en place Balcons préfabriqué sur tirant-poussants et équerres métallique:

**DIMENSIONNEMENT OBLIGATOIRE
PAR PÔLE TECHNIQUE**

APPROUVE

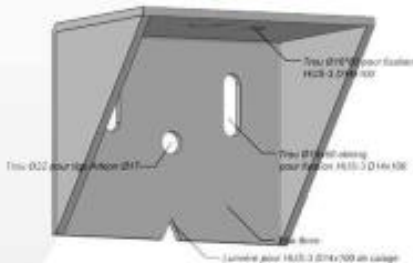

TÊTE ETAI SÉCHAGE ISOLANT



APPROUVÉ

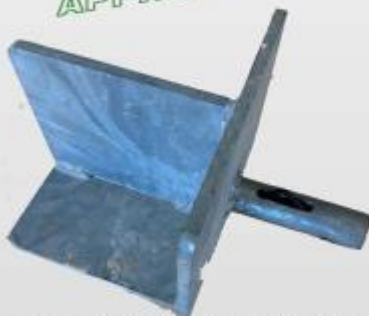

Permet étaielement des dalles coulées en place sur isolation en fond de coffrage, évite l'immobilisation du coffrage et permet un étaielement efficace de la dalle (entraxe 2.40x1.80m)

RACK PREMURS

Rack 6 prémurs avec passerelle d'élinguage (Dimensions maximum prémurs 6x3.50m)



BUTÉE PREMURS

Pose des prémurs de façade ou cage en sécurité:



EQUERRE ARASES DÉCALÉS



TEST EN COURS

DOUILLE RALLONGÉE BANCHE



TEST EN COURS



Serrage et desserrage des banches avec Bouloneuse Milwaukee

SUPPORT POTELET RUPTEURS

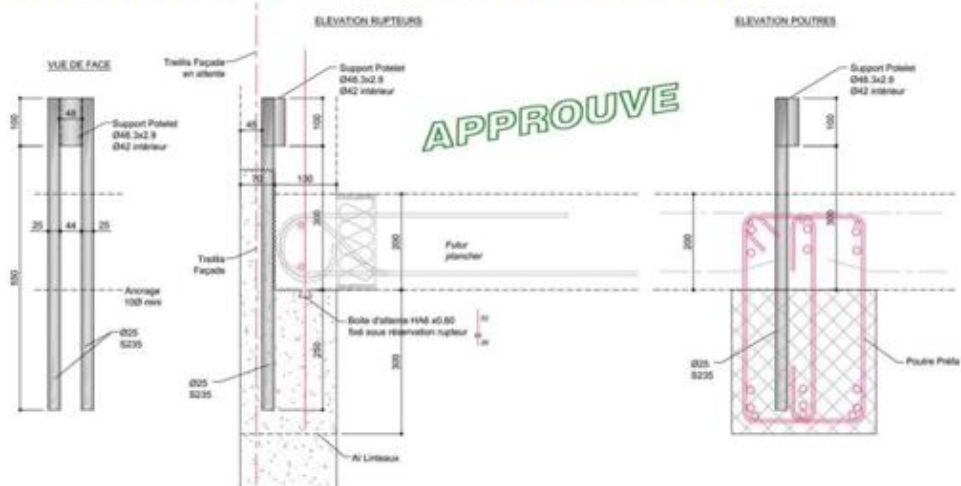

Mise en place potelet avec rupteurs ou dans poutres, à mettre au coulage directement avec tube PVC (type IRL D32 scotché) pour récupérer la pièce avant coulage voile supérieur.

En connaître un peu plus sur notre acheteur...

Bonjour Yohann,

Après quelques mois chez CNR, nous aimerions en connaître un peu plus sur toi et ce nouveau poste au sein de l'entreprise ...

❖ **Qu'est ce qui t'a mené vers ton métier d'acheteur ?**

Mes études, j'ai découvert ce métier en DUT TC, l'idée de me retrouver en face des commerciaux me plaisait bien !

J'avais quelques préjugés au début sur ce métier « marchand de tapis » mais j'ai vite découvert par mes expériences que ce métier était très riche, qu'il n'y a pas que le prix et surtout qu'il est indispensable de comprendre le besoin, le contexte, le fournisseur, ... pour réaliser de bonnes négociations.

❖ **Quel est ton parcours professionnel ?**

Mon parcours professionnel est assez diversifié, j'ai démarré ma carrière dans l'industrie automobile en Qualité-fournisseurs, puis un passage en PME dans les Achats, j'ai ensuite été attiré par la création d'entreprise.

Mon précédent poste, pendant 7 ans, était dans le secteur tertiaire au sein d'une mutuelle en tant que Responsable Achats.

Et je prends, aujourd'hui, beaucoup de plaisir à découvrir le milieu du BTP ...



❖ **Quelles sont tes missions chez CNR ?**

D'être un intermédiaire entre CNR et ses fournisseurs, de cadrer les relations et d'optimiser les offres au niveau prix, qualité et délai.

Après des fournisseurs, ma mission est de leur apporter de la visibilité sur la stratégie, les besoins, les contraintes, pour que leur offre soit la plus adaptée.

Après des collaborateurs CNR, je suis un support dans la recherche et le choix du bon fournisseur, produit ou prestations.

A terme, mon rôle est également de faciliter le quotidien de chacun avec les fournisseurs en évitant les tâches chronophages, grâce aux accords cadre, catalogues, reportings, outil de commande, ...

❖ **Que peut apporter la fonction Achats au sein de CNR ?**

Après 4 mois de présence chez CNR, je remarque que tout le monde est très pris par son quotidien, des sujets pertinents d'optimisation sont mis de côté par manque de temps, mon rôle est d'accompagner chaque collaborateur à définir son besoin pour trouver et négocier ensemble la meilleure solution disponible sur le marché.

Mon périmètre d'action n'est pas limité dès que ça concerne un fournisseur et une dépense significative ...

Merci pour le temps que tu m'as consacré pour cette interview et bienvenue chez CNR !



Nouveaux bureaux

Dans l'attente d'un projet de nouveaux bureaux en réflexion, à partir de mars 2021 nous aurons de nouveaux modules de bureaux pour accueillir les conducteurs de travaux ainsi que le pôle technique !

Voici un petit aperçu :

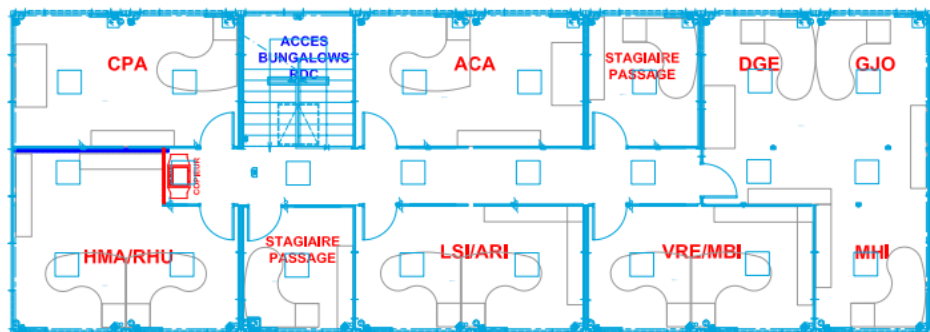

R+1

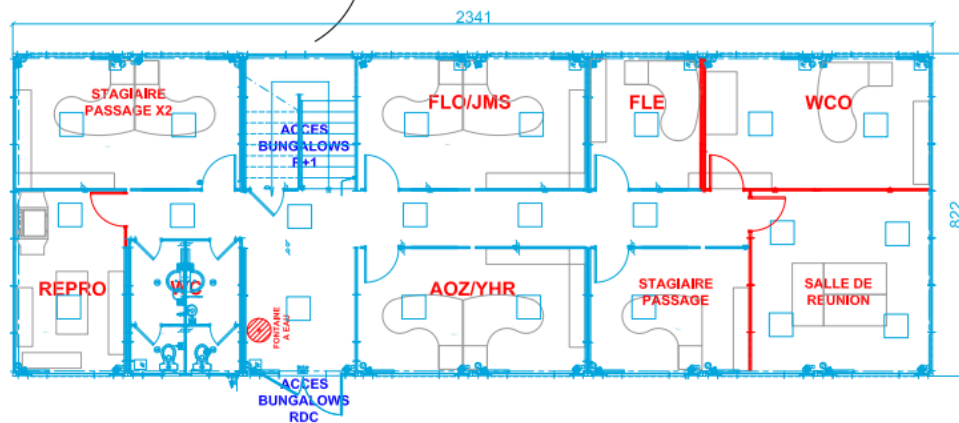

RDC